

**TERRE DE NUIT**

**LIT PIN PIED CARRE**

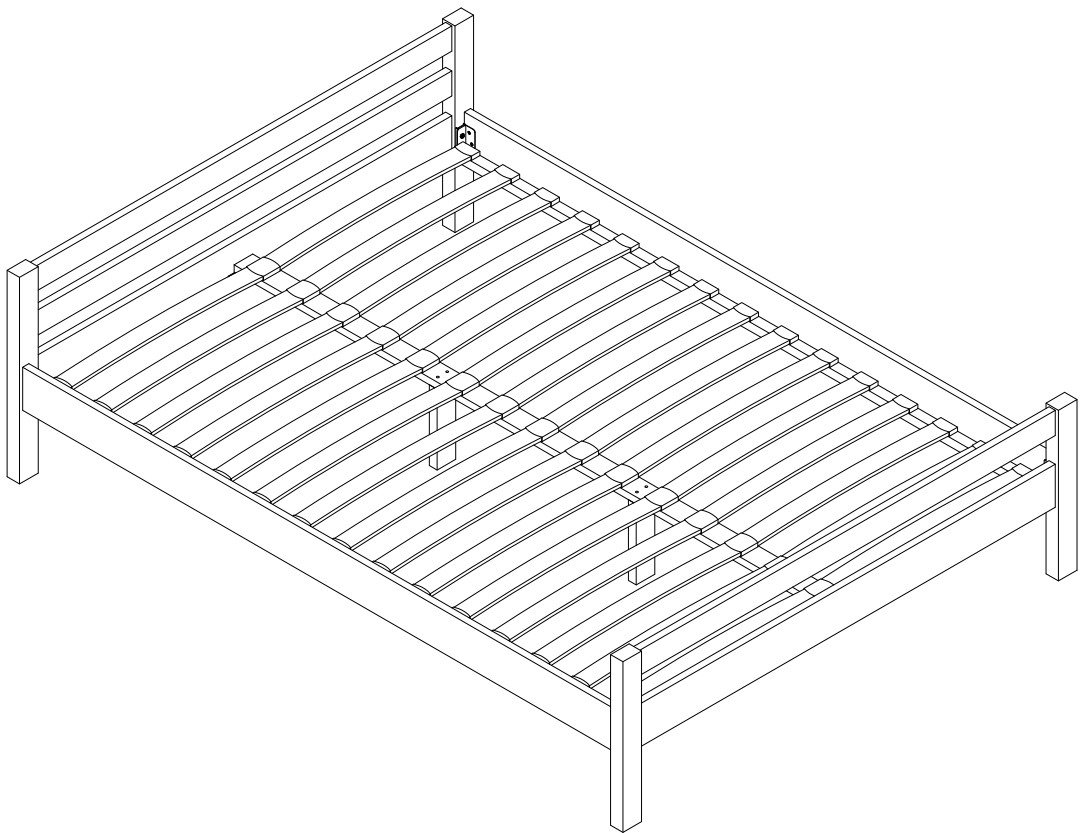

# Elements à assembler

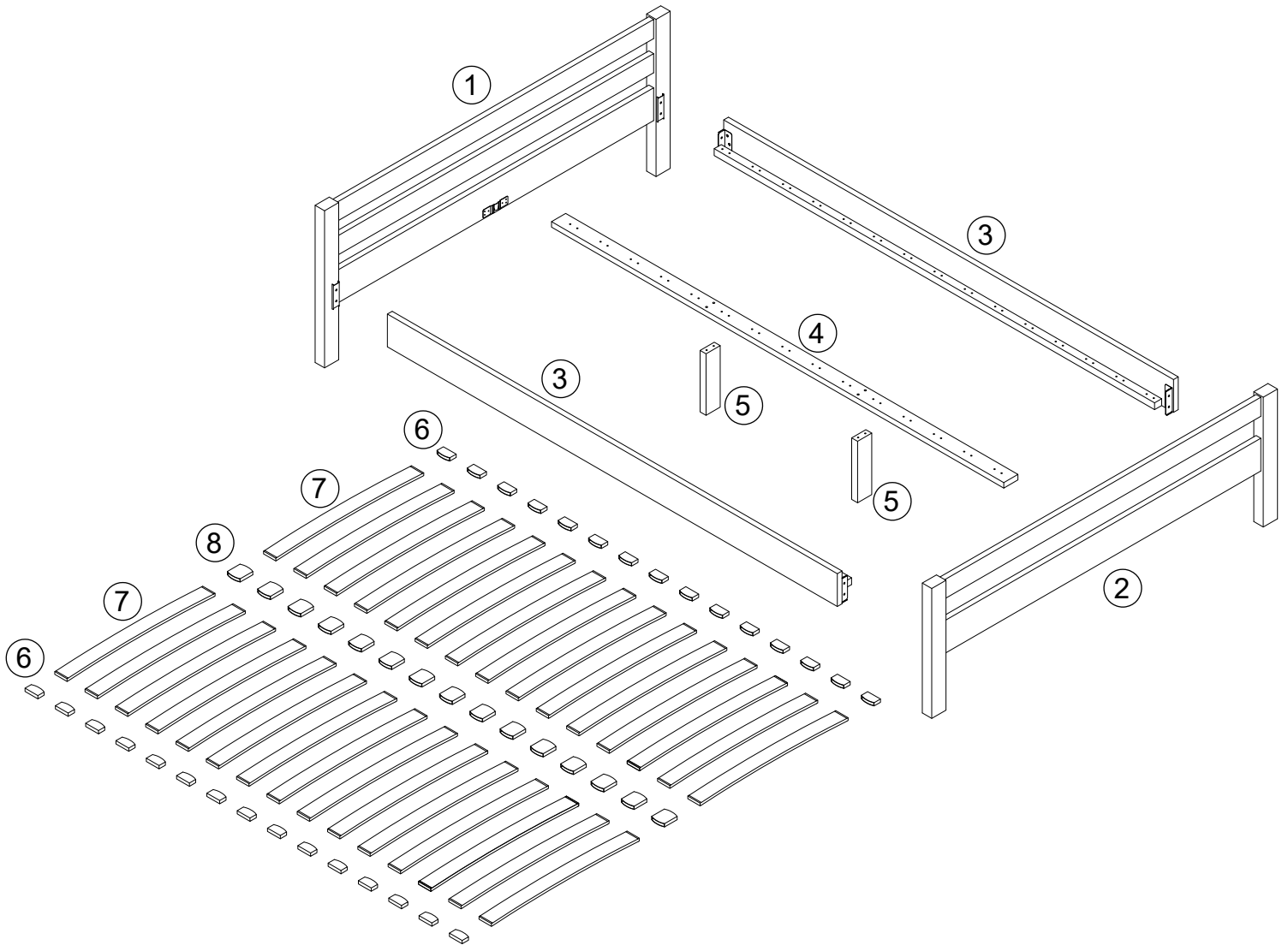



## Lit 140x190cm

Pieces	Longueur	Largeur	Hauteur
1	146cm	57.5cm	4cm
2	146cm	47.5cm	4cm
3	190cm	12cm	5cm
4	192cm	6cm	2cm
5	30.5cm	6cm	2.5cm
6	5.7cm	3cm	2.7cm
7	68.5cm	5.4cm	1cm
8	5.7cm	5.7cm	2.7cm

## Lit 160x200cm

Pieces	Longueur	Largeur	Hauteur
1	166cm	57.5cm	4cm
2	166cm	47.5cm	4cm
3	200cm	12cm	5cm
4	202cm	6cm	2cm
5	30.5cm	6cm	2.5cm
6	5.7cm	3cm	2.7cm
7	78.5cm	5.4cm	1cm
8	5.7cm	5.7cm	2.7cm

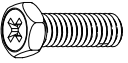
## Quincailleries fournies

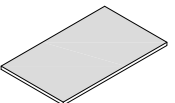
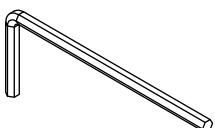
A		x8
B		x4
C		x8
D		x4
E		x1

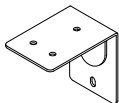
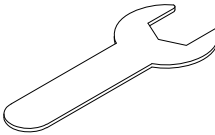
F		x2
G		x1

## Outils non fournis

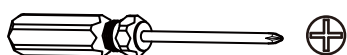

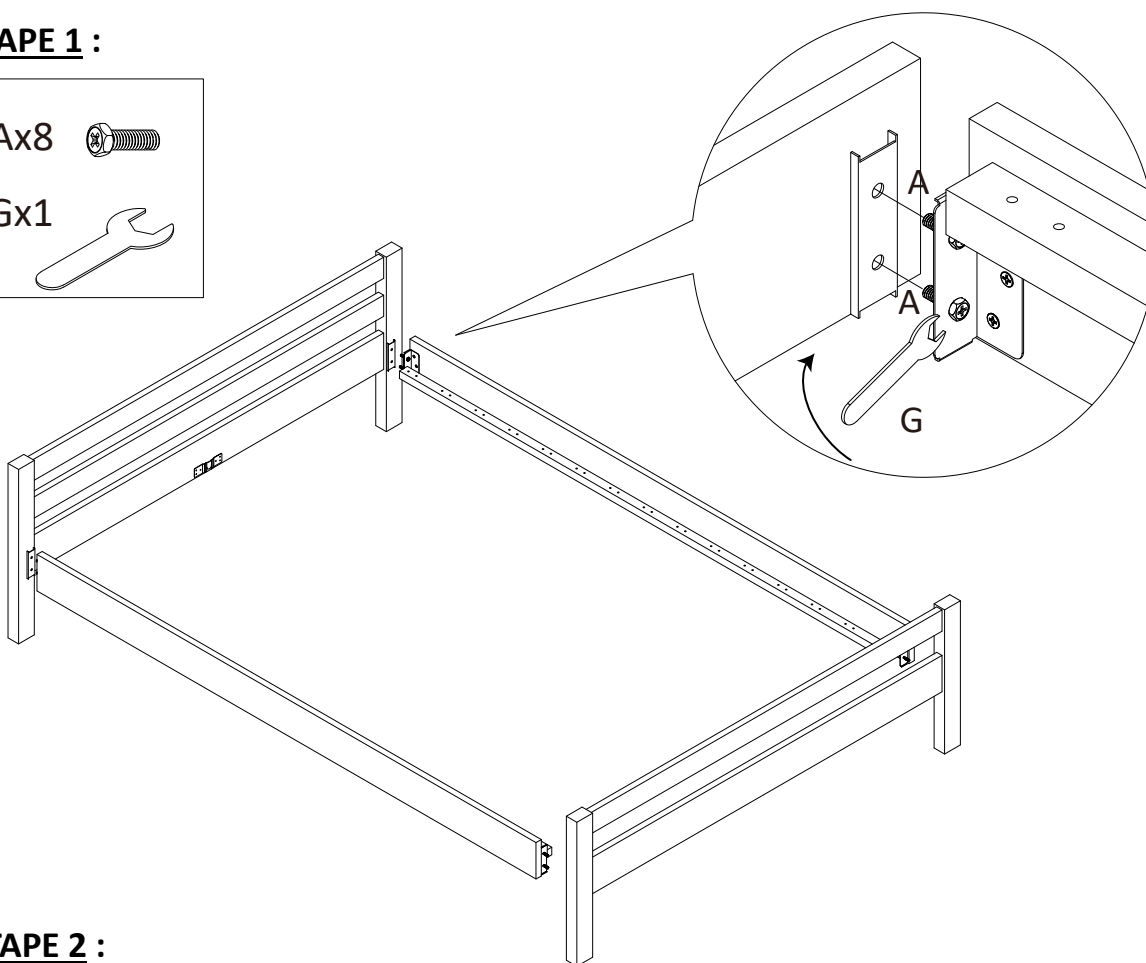
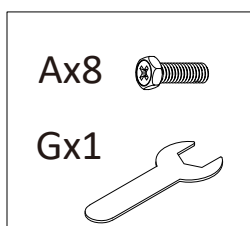
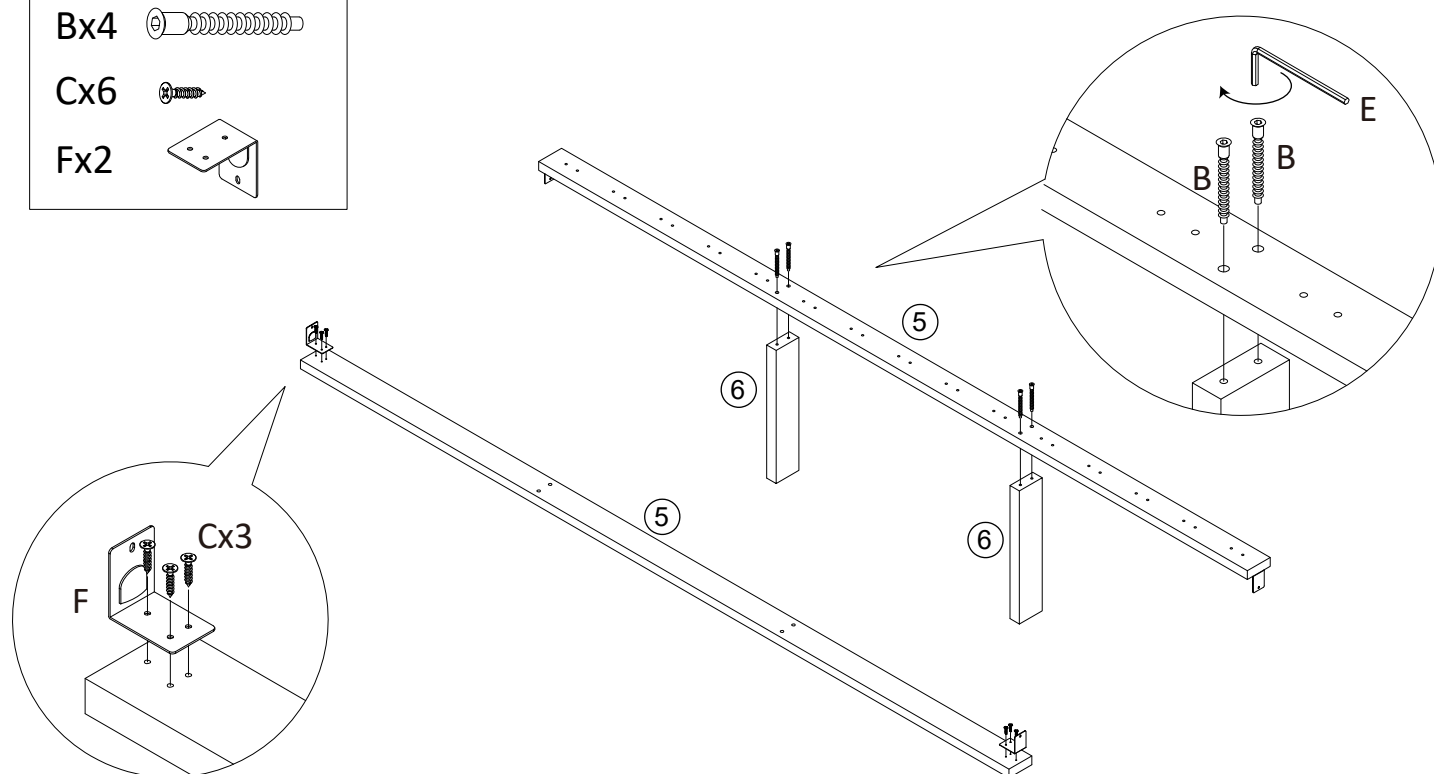
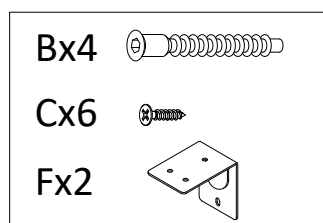
**ETAPE 1 :****ETAPE 2 :**

**ETAPE 3 :**

Cx2 

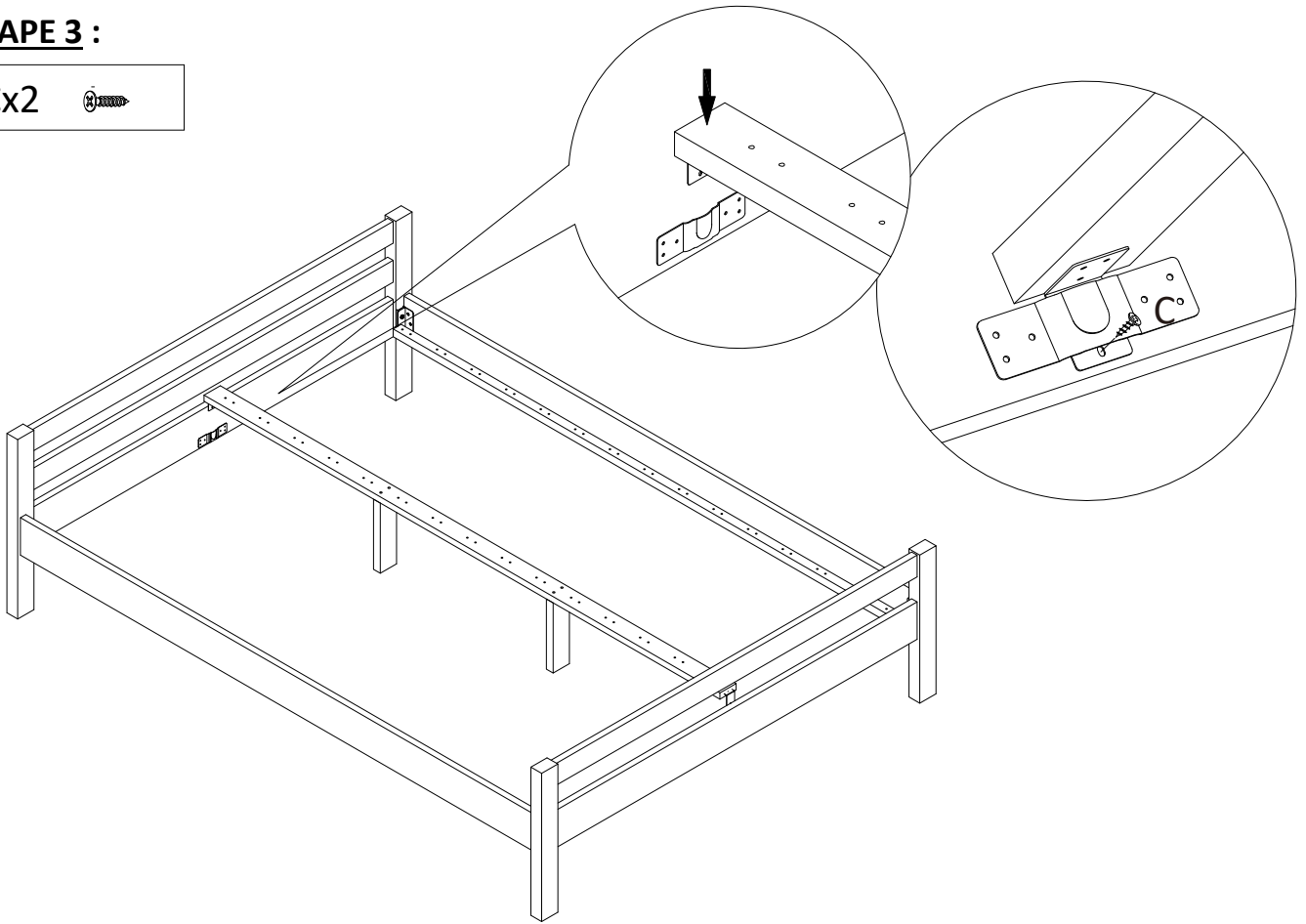

**ETAPE 4 :**

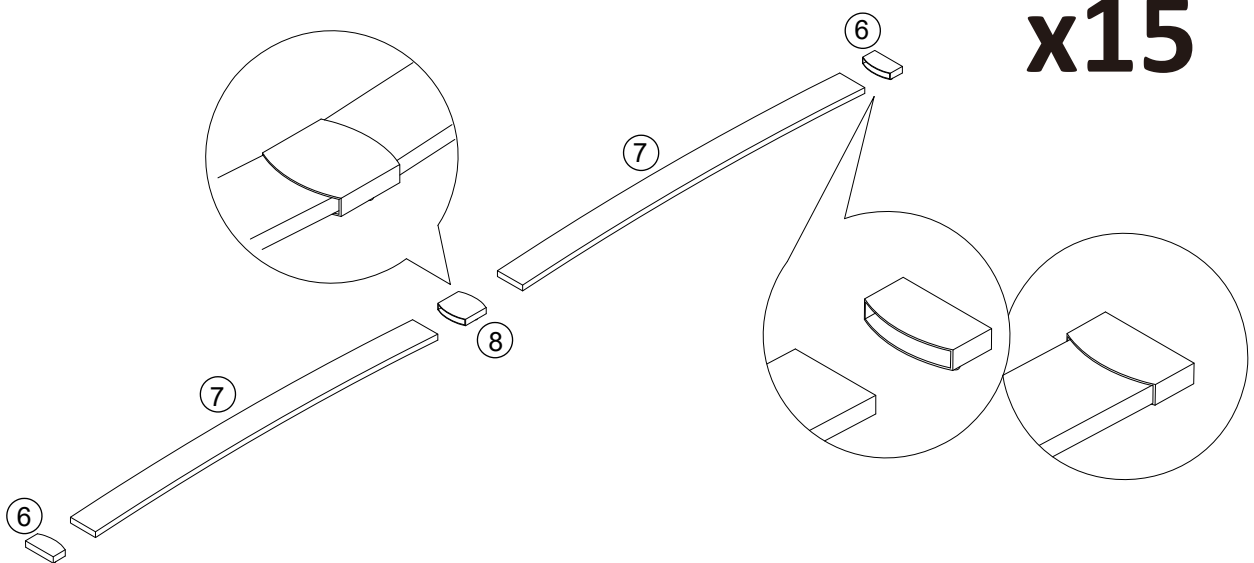

**ETAPE 5 :**

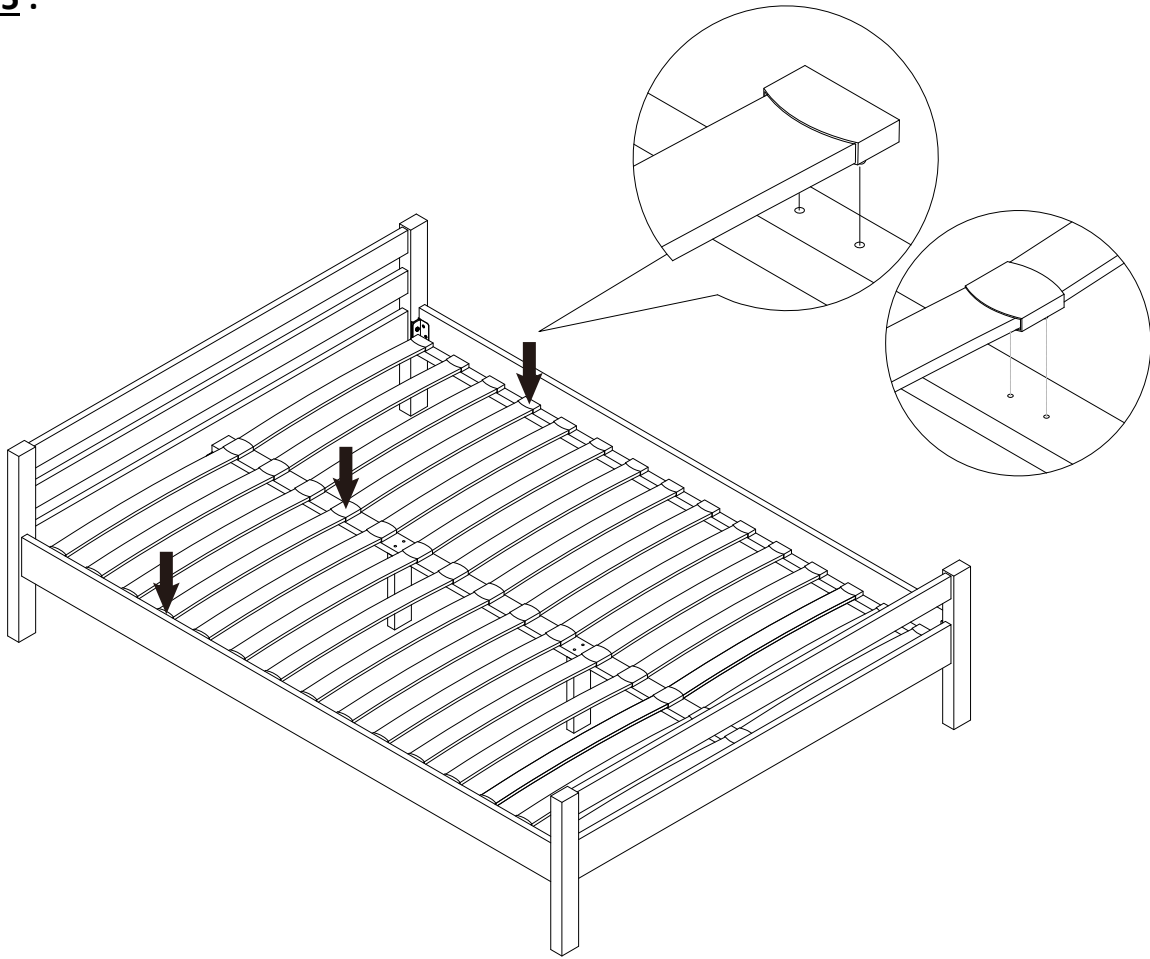

FR

**Donnez ou recyclez vos meubles.**



Association

ou



Magasin

ou



Déchèterie

<https://quefairedemesdechets.fr>

DTLM 8 rue Joseph Marie Jacquard 59150 Wattrelos

# NOTICE D'UTILISATION

- Suivez toujours les instructions du fabricant.
- Pour éviter tous risques d'incendie ou autre, ne jamais placer votre meuble à proximité d'un chauffage électrique, à gaz, d'un foyer ouvert ou toutes autres sources de chaleur intense. Ne pas placer d'objets chauds ou de bougies directement sur votre meuble.
- Ne pas utiliser votre meuble si des parties sont cassées, déchirées ou manquantes. En cas de problèmes, prendre contact avec le fabricant.
- En cas de pièces manquantes, veuillez contacter le fabricant. Il en est de même pour les pièces de rechange, elles ne doivent être obtenues qu'auprès du fabricant ou du distributeur.
- N'utilisez le produit qu'à l'intérieur.
- Entretien : nettoyez votre meuble à l'aide d'une microfibre légèrement humide. Essuyez avec un chiffon sec et propre. Ne jamais utiliser de produits abrasifs.
- Pour garantir la stabilité du meuble, il est nécessaire de resserrer régulièrement les vis.
- Si votre meuble comporte des tiroirs, veillez à placer les objets les plus lourds en bas et ne pas ouvrir plus d'un tiroir à la fois.
- Veuillez ne jamais laisser d'enfant se tenir debout sur les tiroirs, portes ou étagères, y grimper ou s'y suspendre.