

TERRE DE NUIT

LIT CANNAGE

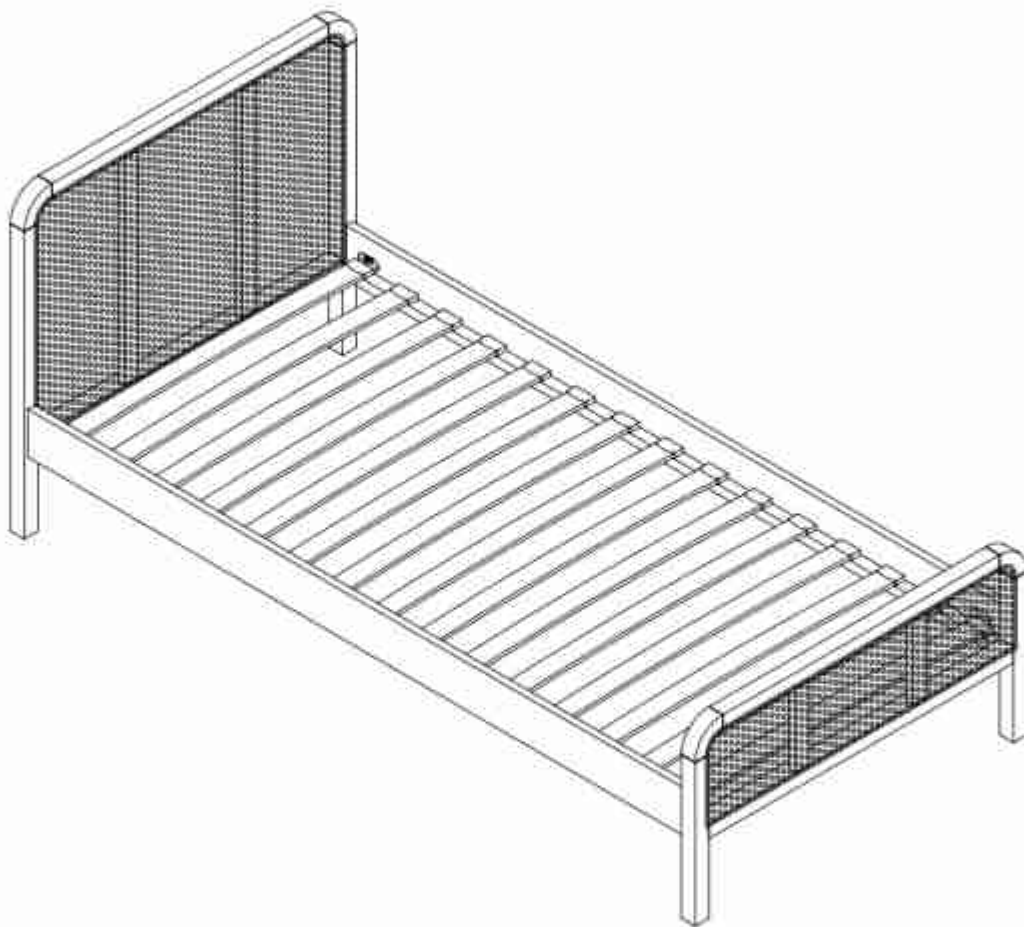

Elements à assembler

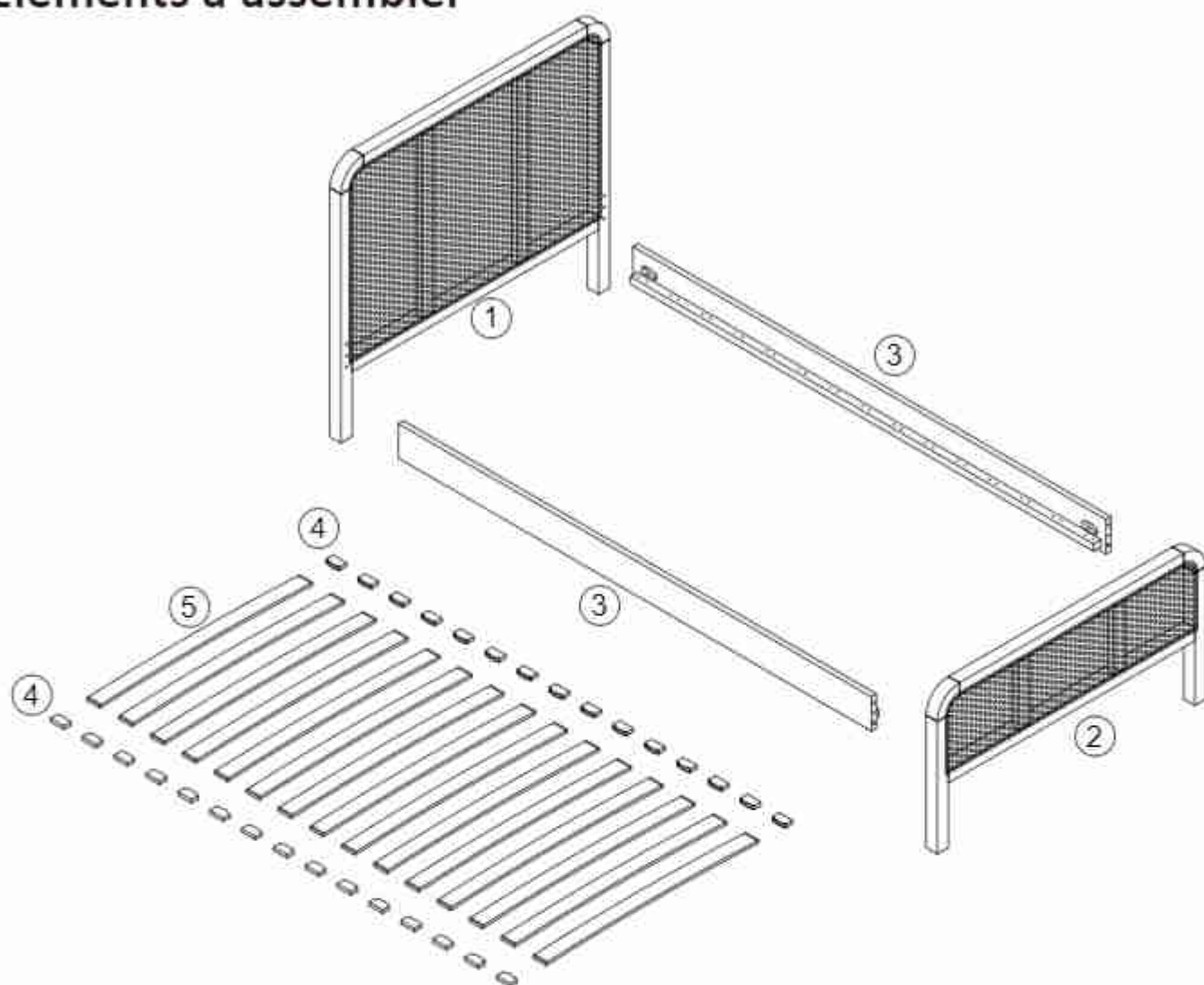





Lit 90x190cm



Pieces	Longueur	Largeur	Hauteur
1	96cm	85cm	4cm
2	96cm	50cm	4cm
3	190cm	12cm	5cm
4	5.7cm	3cm	2.7cm
5	89.5cm	5.4cm	1cm

Lit 90x200cm

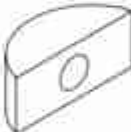
Pieces	Longueur	Largeur	Hauteur
1	96cm	85cm	4cm
2	96cm	50cm	4cm
3	200cm	12cm	5cm
4	5.7cm	3cm	2.7cm
5	89.5cm	5.4cm	1cm

Quincailleries fournies

A		x4
B		x8
C		x4
D		x4
E		x4

F		x4
G		x1
H		x4

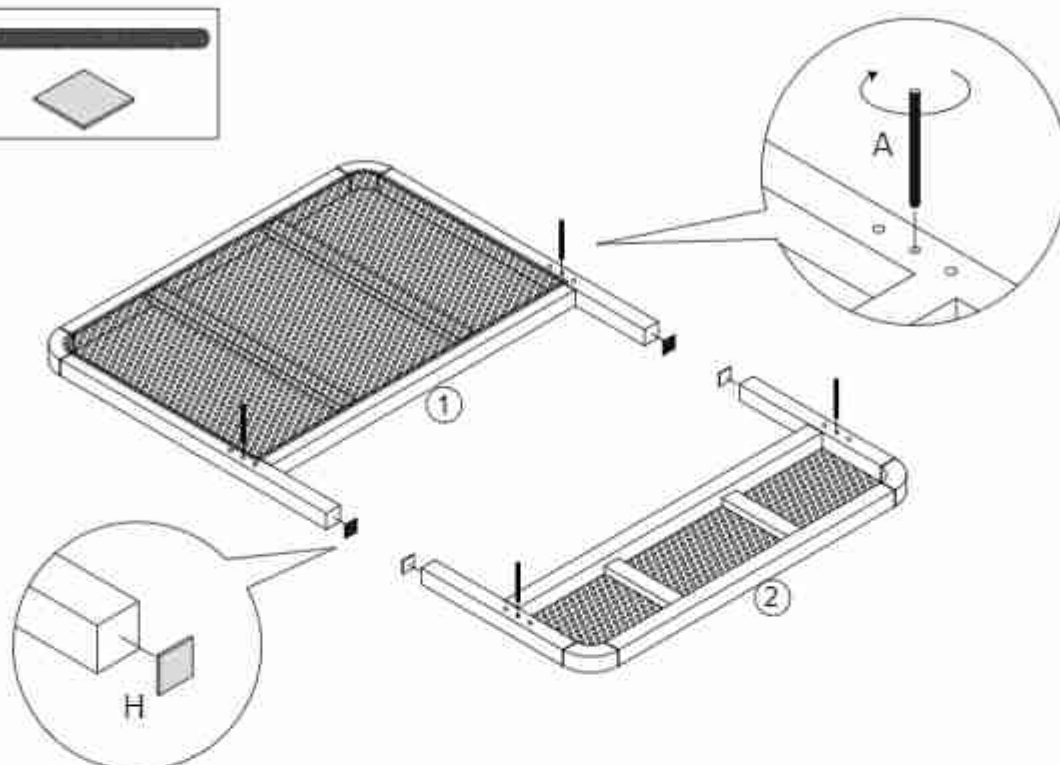
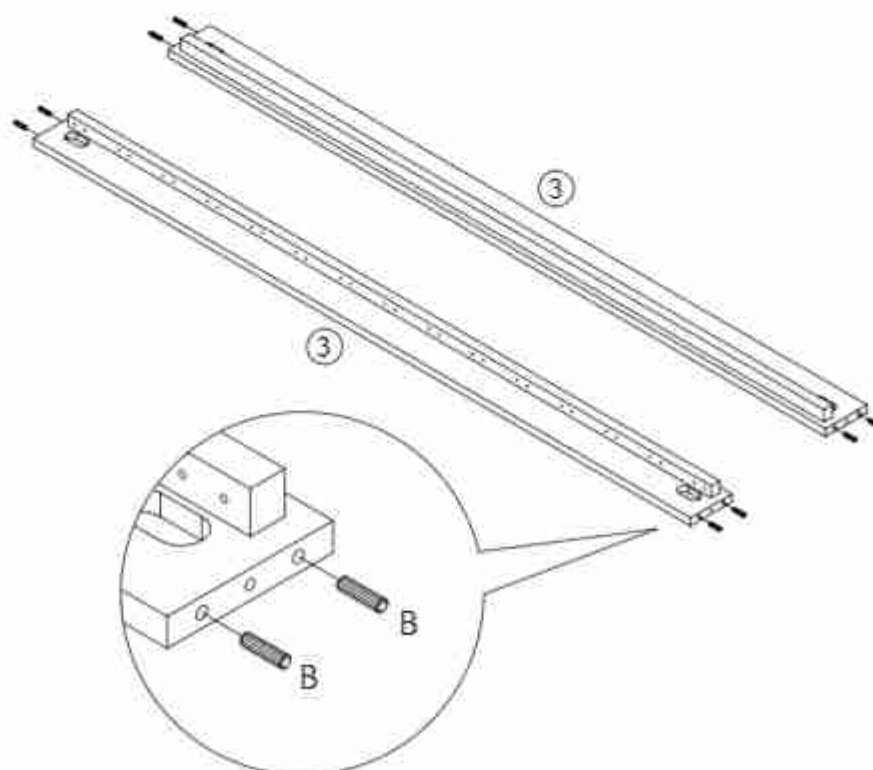
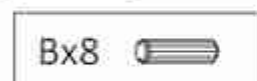
ÉTAPE 1:**ÉTAPE 2:**

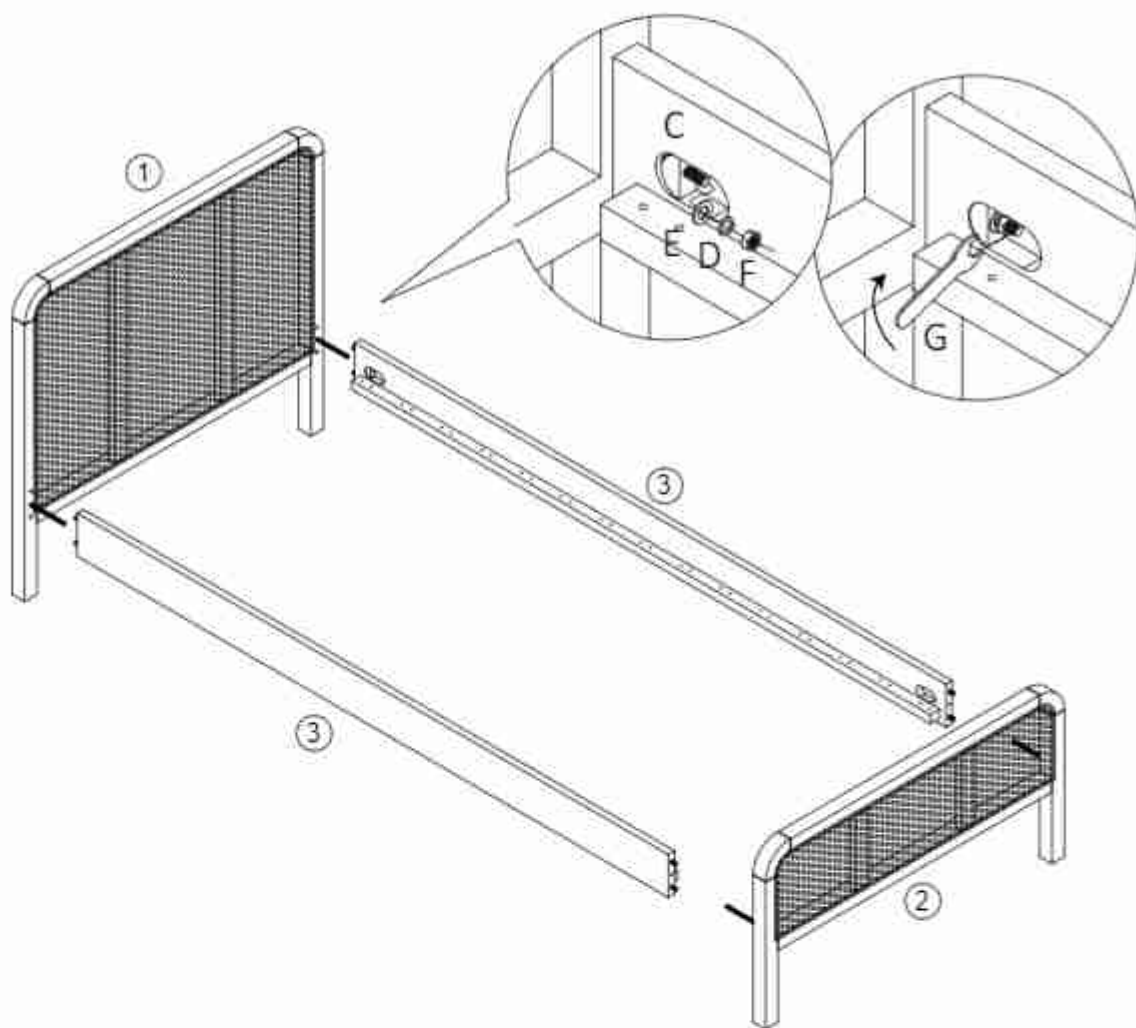
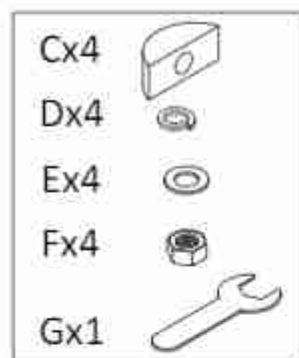
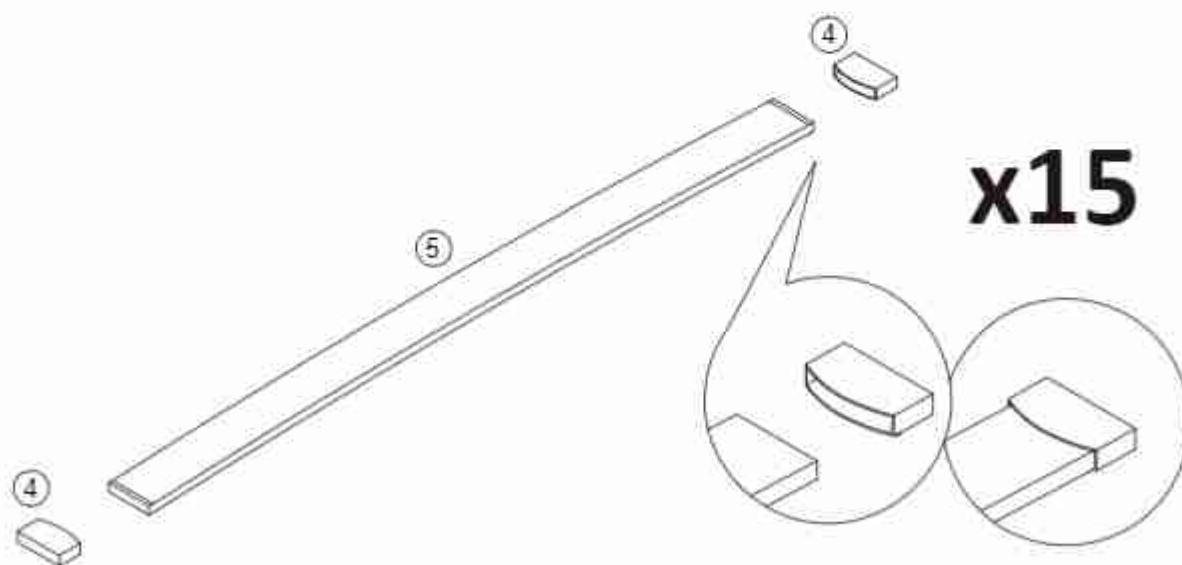
ÉTAPE 3:**ÉTAPE 4:**

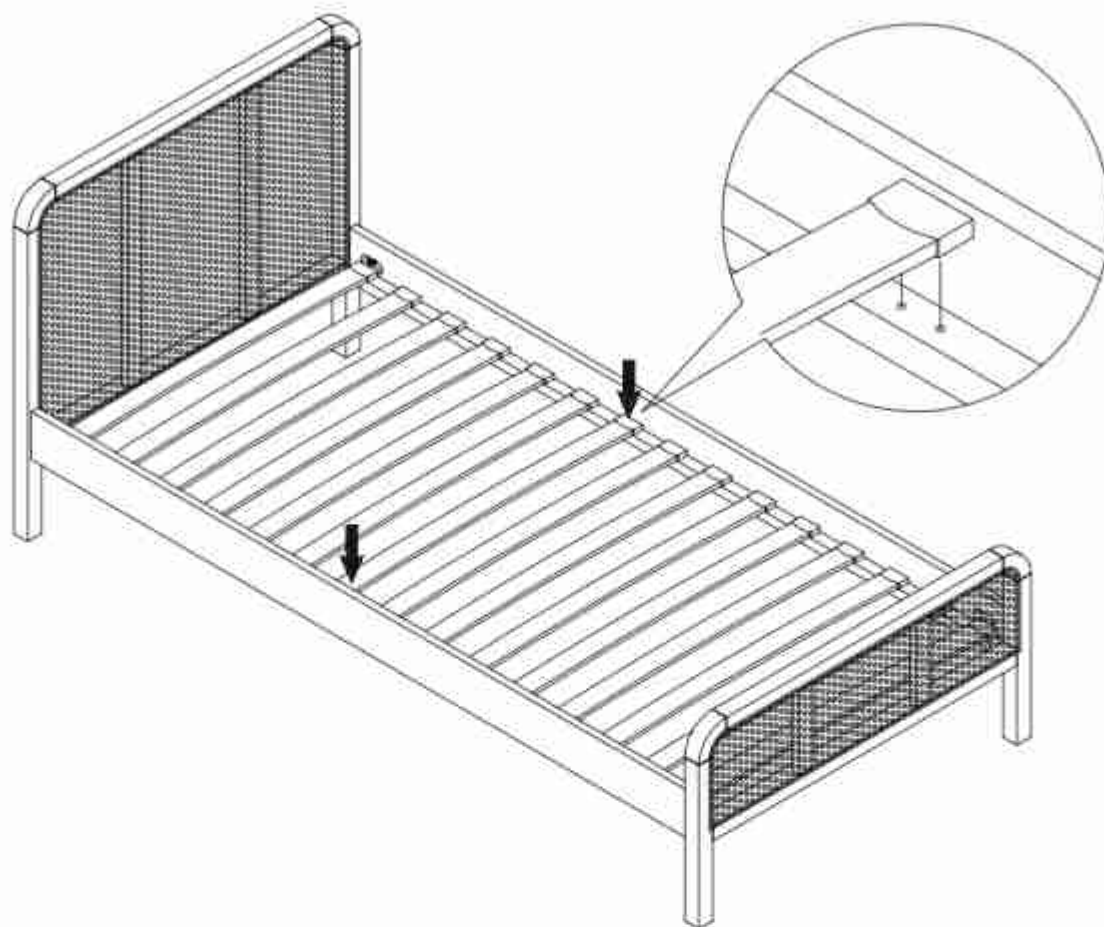
ÉTAPE 5:

FR

**Donnez ou recyclez
vos meubles.**

Association

ou



Magasin

ou



Déchèterie

<https://quefairedemesdechets.fr>

DTLM 8 rue Joseph Marie Jacquard 59150 Wattlelos

NOTICE D'UTILISATION

- Suivez toujours les instructions du fabricant.
- Pour éviter tous risques d'incendie ou autre, ne jamais placer votre meuble à proximité d'un chauffage électrique, à gaz, d'un foyer ouvert ou toutes autres sources de chaleur intense. Ne pas placer d'objets chauds ou de bougies directement sur votre meuble.
- Ne pas utiliser votre meuble si des parties sont cassées, déchirées ou manquantes. En cas de problèmes, prendre contact avec le fabricant.
- En cas de pièces manquantes, veuillez contacter le fabricant. Il en est de même pour les pièces de rechange, elles ne doivent être obtenues qu'auprès du fabricant ou du distributeur.
- N'utilisez le produit qu'à l'intérieur.
- Entretien : nettoyez votre meuble à l'aide d'une microfibre légèrement humide. Essuyez avec un chiffon sec et propre. Ne jamais utiliser de produits abrasifs.
- Pour garantir la stabilité du meuble, il est nécessaire de resserrer régulièrement les vis.
- Si votre meuble comporte des tiroirs, veillez à placer les objets les plus lourds en bas et ne pas ouvrir plus d'un tiroir à la fois.
- Veuillez ne jamais laisser d'enfant se tenir debout sur les tiroirs, portes ou étagères, y grimper ou s'y suspendre.